

# VEJLEDNING I OPMÅLING AF VINDSPEJL



## INDHOLD

1.	Indledning.....	3
1.1.	Før du starter.....	3
1.2.	Modeller.....	3
1.3.	Opmåling. ....	4
1.3.1.	Mål 1-6. ....	4
1.3.2.	Mål 7-10. ....	4
1.3.3.	Mål 11-12.....	5
1.4.	Andre udformninger .....	5
2.	Måleskema .....	6

## 1. INDLEDNING.

Opmåling af vindspejl er en vigtig del af fremstillings processen, inden det færdige design kan lægges fast og den egentlige produktion kan starte. Ö-Metalls vindspejls program består af 4 forskellige standard modeller. Denne vejledning beskæftiger sig med opmåling af 2 af disse modeller, Type 1 og 2.

### 1.1. FØR DU STARTER

Inden du går i gang med opmålingen, bør du læse hele denne vejledning igennem, for at få et overblik over det arbejde du skal udføre.

Du skal anvende flg. værktøj:

1. tommestok eller målebånd
2. vinkel (ret/90°) med sidelængde på minimum 600 mm
3. vaterpas
4. 1 eller 2 lange linealer eller lige pinde/stænger (2 – 2,5m)

Det er ofte en god ide at være 2 personer om arbejdet, da det kan være vanskeligt at holde målebåndet fast i den ene ende og samtidigt aflæse målet i den anden ende.

### 1.2. MODELLER

Vindspejl Type 1 med 4 fag

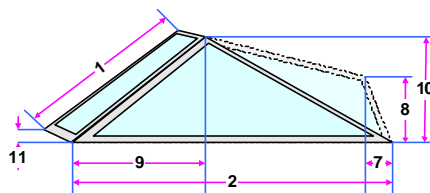

Vindspejl Type 2 med 5 fag

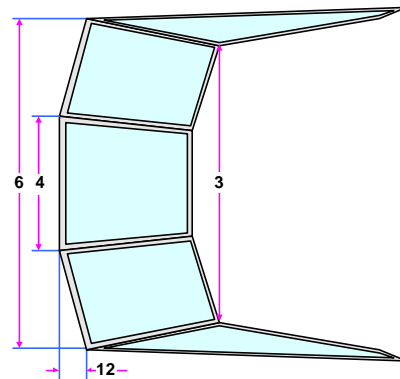
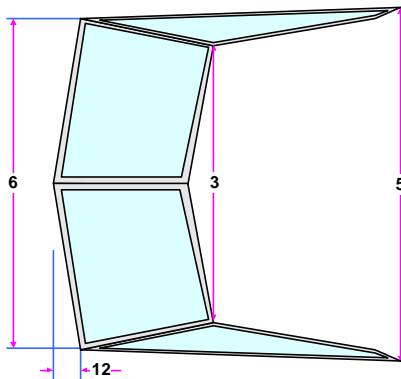
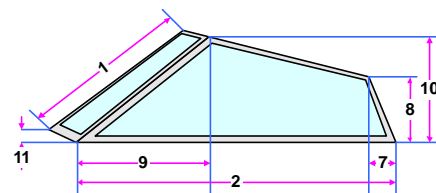

### 1.3. OPMÅLING.

Inden opmålingen påbegyndes, er det en god ide at afmærke på dækket, hvor vindspejlets hjørner skal placeres. Dette gøres lettest med maskeringstape, hvorpå hjørnerne indtegnes. Derved bliver det meget lettere at opmåle på båden.

#### 1.3.1. MÅL 1-6.

Målene 1 til 6 kan opmåles med en tommestok eller målebånd. Vær opmærksom på, at der er ydermålene, som skal anvendes. Ved ydermålet forstås målet fra yderkant til yderkant.

I tilfælde af at du har valgt, at dit vindspejl skal have afrundede hjørner, er du først nødt til at indlægge nogle hjælpelinier f.eks. ved at tape op på båden med maskeringstape, som nævnt ovenfor. Derefter kan hjælpelinier tegnes ind. Derved skabes et fiktivt hjørne, som kan anvendes til opmålingen.

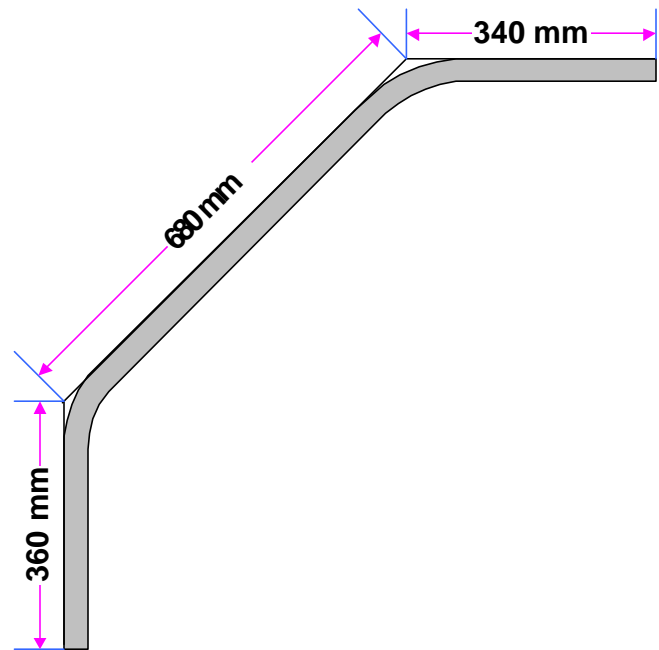

I tilfælde af at der beslag i vejen for tommestokken, så kan det være en god ide at anvende et vaterpas og en vinkel, som gør at målingen kan løftes op fra dækket eller ruffet.

#### 1.3.2. MÅL 7-10.

De mål, som behøves for vindspejlets overkant, kan være lidt vanskelige at få frem, men ved hjælp af en vinkel er det muligt.

Placere vinklen langs siderudens underkant og find frem til hvor de 2 knæk punkter A og B skal placeres. Det kan evt. være en god ide at få en hjælper til at holde en lineal op i den rigtige vinkel for derigennem at få indtryk af hældningerne.

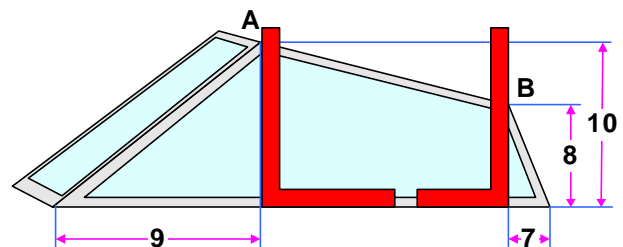

### 1.3.3. MÅL 11-12

Du skal her anvende 2 lange linealer eller helt rette lister, som lægges henholdsvis tværskibs langs forkanten af vindspejlet og langs sideruden. Vær opmærksom på at de 2 linealer skal være vinkelrette i forhold til hinanden, ellers kan målet ikke anvendes. Hvis du f.eks. vælger at sideruden ikke står helt vinkelret på den forreste rude (målet 6 er mindre end 5), skal du anvende en ret vinkel.

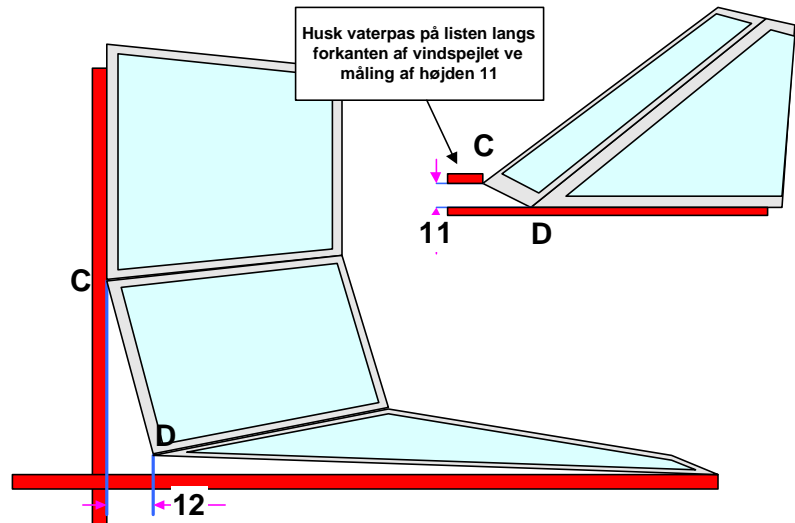

Ved opmåling af 11 skal den lineal, som ligger tværskibs langs forkanten af den forreste rude, være i vater.

På den sidste side finder du et skema, som du kan fylde målene ind i og sende til os.

### 1.4. ANDRE UDFORMNINGER

Hvis din båd har en form på ruffet eller dækket, som gør at der skal laves tilretninger på disse 2 typer, så kan du sende os en skitse, med oplysninger om disse ændringer.

I tilfælde af at du hellere vil have at vi foretager opmålingen så kontakt os.

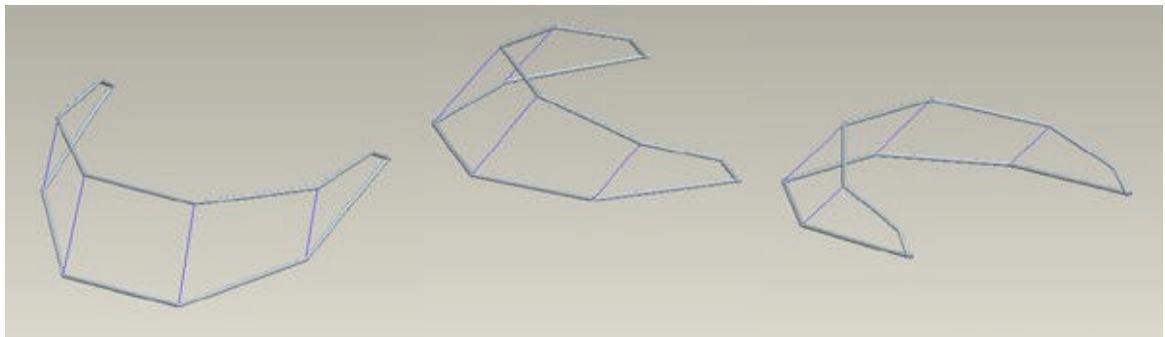

## 2. MÅLESKEMA

Mål 1:	.....mm	
Mål 2:	.....mm	
Mål 3:	.....mm	
Mål 4:	.....mm	Kun Type 2 (5 faget)
Mål 5:	.....mm	
Mål 6:	.....mm	
Mål 7:	.....mm	Kun ved vinklet side overligger
Mål 8:	.....mm	Kun ved vinklet side overligger
Mål 9:	.....mm	
Mål 10:	.....mm	
Mål 11:	.....mm	Kun ved vinklet forreste undekant
Mål 12:	.....mm	

Jeg ønsker spidse hjørner



Jeg ønsker runde hjørner med radius 80mm



Skemaet sendes til:

**HD BÅD**  
udstyr  
Holmehaven 18  
2670 Greve  
email: [hdbaadudstyr@mail.dk](mailto:hdbaadudstyr@mail.dk)